

Nahtformen (wenn nicht anders auf Zeichnung angegeben):

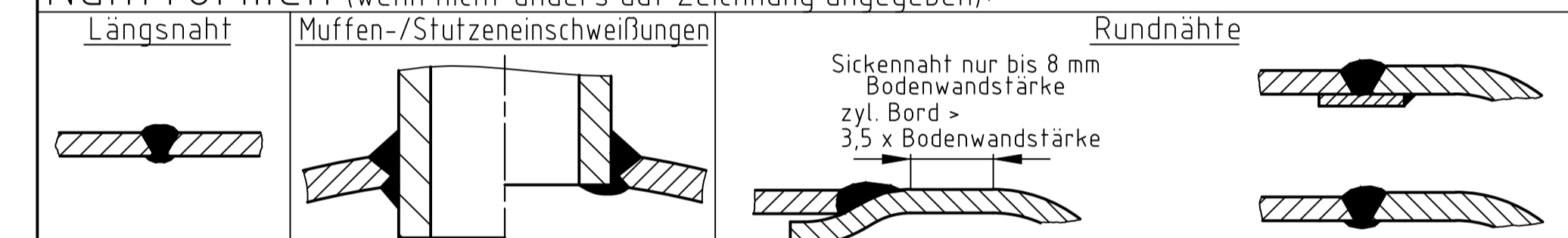

Zulässige Lastwechsel nach AD2000-S1 (Ausg. 10.2000) :

0 bar bis PS = 1000

20% von PS sind dauernd ertragbar

Betriebsdaten / Auslegungsdaten :

Volumen V (Liter) : 500
 zul. Betriebsüberdruck PS (bar) : 26
 Prüfüberdruck PT (bar) : 37,18
 min. Betriebstemperatur TS (°C) : -10
 max. Betriebstemperatur TS (°C) : 50
 Fluid : Druckluft / Stickstoff (Fluidgruppe 2)
 Aufstellungsort : im Gebäude / im Freien

Oberflächenbehandlung :

innen : roh
 außen : grundiert (nach Kundenwunsch lackiert) oder: innen : feuerverzinkt
 außen : feuerverzinkt

Blechtoleranzen : EN 10029, Klasse A (bei Angabe der Nenndicken)

Form- und Lagetoleranzen : EN ISO 13920, Form D

bei eingerahmten Maßen: EN ISO 13920, Form C

Herstellung und Prüfung :

GEMÄSS DGRL 2014 / 68 / EU - AD 2000

Konformitätsbewertung :

Fluidgruppe : 2
 Diagramm : 2
 Kategorie : IV
 Modul : H1

Maßstab :	1:12.5
Auftrags-Nr. :	-
Best.-Nr. :	-
Verwendbar für :	M+B Standardbehälter
Gewicht :	ca.230 kg
Blatt :	1
v. Blatt :	1
Plotdatum :	01.06.2015
Datei :	ENG-010601

Benennung :	
Druckbehälter liegend 500 l 26 bar	
Zeichnungsnummer :	
MB 141225-3.500	
Zeichn.-Nr. der Prüfung des Entwurfs :	
Angebotszeichnung	

Revision	
Änd.-Datum	
Zeichnung darf nur über CAD geändert werden	